

Válvula selectora Flat

Flat selector valve

novedades
07 new

Grandes prestaciones, pequeñas dimensiones

Nueva válvula selectora que incorpora, como principal innovación, unas dimensiones reducidas gracias al diseño de un solo nivel (frente a los dos niveles habituales en las válvulas selectoras). Este menor tamaño la hace especialmente apta para aquellas aplicaciones donde el espacio es reducido, como por ejemplo las casetas o monoblocs, donde es remarcable la mayor utilización del modelo Top.

Big on features, small on size

Introducing a new selector valve which for the first time features a special compact look thanks to its single-level design (compared to the normal twin-level set-up in other selector valves). This reduced size makes the equipment especially suitable in installations where space is at a premium, such as in filter housing or monoblocks, where it is worth mentioning the extensive use of the Top model.



Características generales

- La aplicación de la válvula Flat está recomendada para filtros de hasta 550 mm de diámetro o con niveles de pérdida de carga equiparables.
- Permite efectuar las mismas funciones que una válvula convencional: filtración, lavado, enjuague, vaciado, recirculación y cierre.
- 6 posiciones de trabajo.
- Presión máxima de trabajo 2,5 kg/cm²
- Cuerpo, tapa y maneta en ABS. Distribuidor en PPO.
- Campana con amplio espacio de giro con respecto al cuerpo.
- Sistema de cierre por tornillos de acero inoxidable AISI-316.
- El diseño del distribuidor evita posibles atascos provocados por arena, suciedad, etc.
- Máxima resistencia mecánica y a la corrosión.

General Characteristics

- Flat valves are recommendable for filters up to 550 mm in diameter or with comparable load loss levels.
- Carries out all the same functions as a normal valve: filtration, back wash, rinse, drain recycle and shut down cycles.
- 6 working positions.
- Maximum working pressure: 2.5 kg/cm²
- Casing, cover and lever in ABS. Distributor in PPO.
- Cover provides ample turning space with respect to the valve casing.
- AISI-316 stainless steel screw closure system.
- The distributor design prevents potential blockages due to build up of sand, dirt, etc.
- Maximum durability and resistance to rust.

Código - Code	Descripción - Description
34543	Válvula selectora lateral 1 ½" / 1 ½" lateral selector valve
34546	Válvula selectora Top 1 ½" / 1 ½" Top selector valve

Válvula selectora Flat

Flat selector valve

novedades
07 new

Componentes de la válvula - Valve components

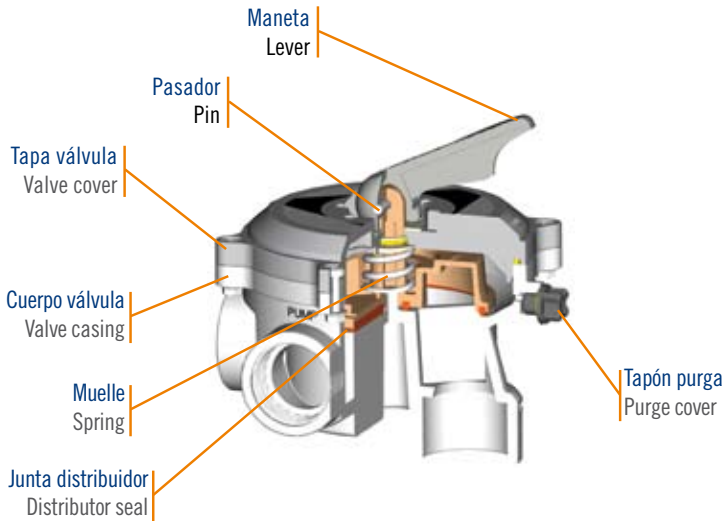

Válvula selectora lateral Flat 1 1/2"
1 1/2" Flat lateral selector valve

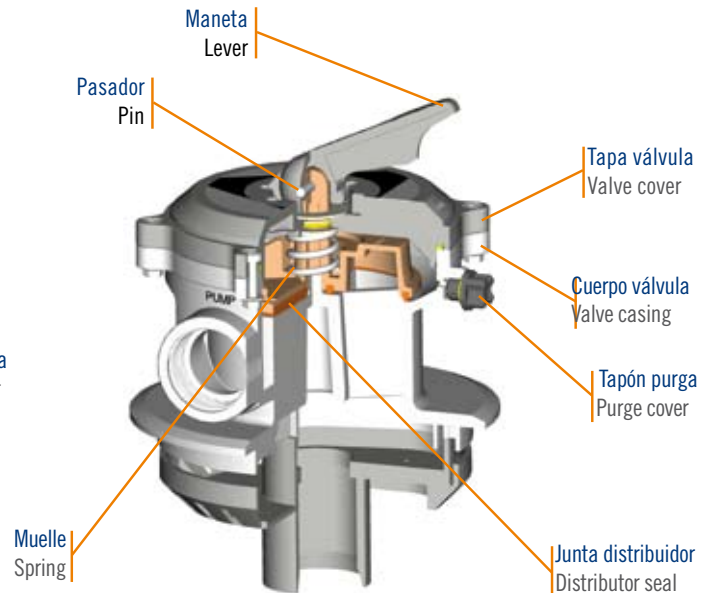

Válvula selectora Top Flat 1 1/2"
1 1/2" Top Flat selector valve

Dimensiones - Dimensions

